

WAGNER

Originální manuál

Plast Coat 1030

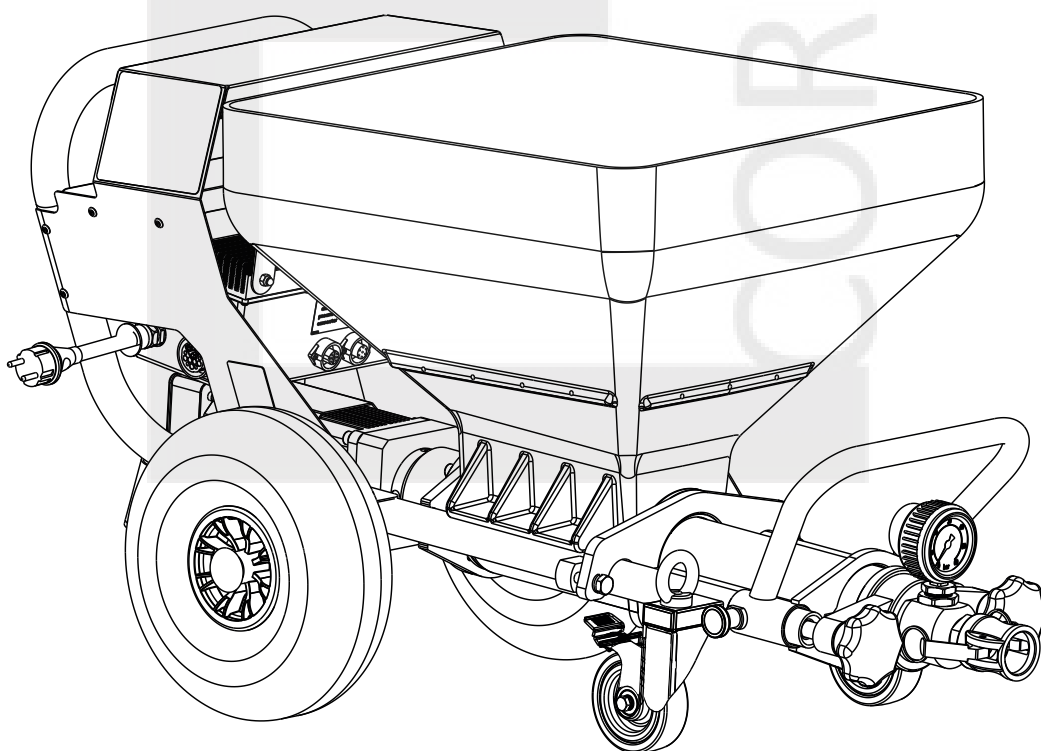

Překlad originálního uživatelského manuálu

Varování!

Omítací stříkací stroje vytvářejí vysoký tlak

	Pozor – Nebezpečí poranění!
①	Nikdy nevkládejte prsty nebo ruku do stříkaného proudu materiálu! Nikdy nemiřte stříkacím nástavcem na sebe nebo jiné osoby. Stříkané materiály jsou žíravé nebo dráždivé!
②	Chraňte si kůži a oči! Dodržujte následující body uvedené v tomto manuálu, před započetím každé práce: <ol style="list-style-type: none">1. Kontrolujte předepsaný tlak v zařízení2. Zkontrolujte všechny spojovací části pro případné netěsnosti
③	Pokyny pro pravidelné čištění a údržbu se musí striktně dodržovat. Věnujte pozornost následujícím bodům dříve, než začnete jakoukoliv práci anebo po pracovní přestávce: <ol style="list-style-type: none">1. Věnujte pozornost reakční době materiálu2. Uvolněte tlak v hadici a stříkacím nástavci3. Vypněte sací čerpadlo.

Dodržujte bezpečnost!

Obsah

1	Bezpečnostní pravidla	4	9	ÚDRŽBA	17
2	ÚVOD DO POUŽITÍ ZAŘÍZENÍ PRO NÁSTRÍK OMÍTKOVIN PLASTCOAT 1030	6	9.1	Mechanická údržba	17
2.1	Funkce stříkacího zařízení PlastCoat 1030	6	9.2	Electrická údržba	17
2.2	Možné materiály pro použití se strojem	6	9.3	Delší období bez užívání	17
3	TECHNICKÁ DATA	6	9.4	Těsnění nádrže (obr. 16)	18
4	VYSVĚTLUJÍCÍ DIAGRAM PRO PLASTCOAT 1030	7	9.5	Výměna rotoru	18
4.1	Ovladače a zobrazení na stroji	8	10	VYŘEŠENÍ CHYB	19
4.2	Pohon	8	11	SEZNAM DÍLŮ PRO PLASTCOAT 1030	20
4.3	Kompresor (příslušenství)	9	11.1	Seznam dílů pro rám	20
4.4	Omítací hadice	9	12	SEZNAM DÍLŮ PRO STŘÍKACÍ NÁSTAVEC	20
4.5	Stříkací nástavec	9	13	PLASTCOAT 1030 PŘÍSLUŠENSTVÍ	22
5	PŘEPRAVA	10	Kontrola stříkacího stroje	26	
5.1	Pohyb	10	Oznámení o odpadech	26	
5.2	Transport pomocí závěsu (obr. 4)	10	Prohlášení o shodě	26	
5.3	Transport ve vozidle	10	Prohlášení o záruce	26	
6	UVEDENÍ DO PROVOZU	10			
6.1	Místo sestavení	10			
6.1.1	Připojení k el. proudu/ prodlužovací kabel	10			
6.2	První spuštění	10			
6.2.1	Součást dodávky	10			
6.2.2	Sestava (obr. 5)	11			
6.3	Připojení omítací hadice	11			
6.4	Kompresor (příslušenství)	12			
6.5	Sestava stříkacího nástavce (příslušenství)	12			
6.6	Připojení stříkacího nástavce (obr. 10)	12			
6.7	Příprava stroje (obr. 12)	13			
6.7.1	Propláchnutí omítací hadice	13			
6.8	Začátek stříkání	14			
6.9	Ukončení stříkání	14			
7	ZÁKLADNÍ POKYNY K APLIKAČNÍM POSTUPŮM	15			
7.1	Stříkací technika	15			
8	VYPNUTÍ A ČIŠTĚNÍ	15			
8.1	Čištění omítací hadice	15			
8.2	Čištění zařízení a výměna statoru	15			
8.3	Čištění stříkacího nástavce	16			



1 BEZPEČNOSTNÍ PRAVIDLA

Následující zdroje jsou pouze ukázkou těch, které obsahují bezpečnostní požadavky pro maltové dopravníky:

a) EN 12001, Stroje pro dopravu, postřik a ukládání pro beton a maltu - bezpečnostní požadavky

Musí být dodrženy všechny platné místní bezpečnostní předpisy.

Při manipulaci s maltovými stříkacími stroji je nutno dodržovat následující kroky:

Použití stříkacího stroje na malty

Stroj na stříkání omítkovin PlastCoat 1030 smí být použit pouze pro zpracování nátěrových hmot popsaných na straně 6. Jakékoliv jiné použití není povoleno. Správné použití také zahrnuje dodržování návodu k obsluze a dodržování podmínek inspekce a údržby. Vždy používejte návod k obsluze v místě použití stříkacího stroje. Stříkací zařízení PlastCoat 1030 může být provozováno pouze s manometrem. Lze použít pouze maltovou hadici specifikovanou výrobcem. Použijte pouze označené omítací hadice s provozním tlakem nejméně 40 barů. Omítací stroj je určen výhradně pro komerční použití odborníky.

Ochrana osob

Pro ochranu očí, pokožky a dýchacích orgánů: Používejte ochranné brýle, ochranné oblečení, rukavice, používejte ochranný krém na pokožku a respirátor. Neodpojujte omítací hadici dokud je pod tlakem. Sledujte manometr. Noste ochranné brýle! Nesměřujte stříkací koncovku na sebe nebo na jiné osoby! Chraňte své oči, noste ochranné brýle! Při přepravě stroje nebo při práci s ním noste bezpečnostní obuv.

Lidé, kteří nepomáhají s instalací, montáží nebo provozem stroje, se musí držet dál od stroje.

PC 1030 je vybaven nouzovým vypínačem pro nouzové situace.

Dýchací masky

Mějte po ruce ochranné dýchací masky pro případ práce s materiály obsahujícími a produkujícími jemné, minerální a pevné částice do vzduchu v okolí stroje. **Připojujte stroj k hlavnímu zdroji elektřiny pouze přes speciální přípojny bod, například přes elektrickou skříň určenou pro stavebnictví s pojistkou proti zbytkovému proudu INF ≤ 30 mA.**

Zabraňte znečištění zásuvky dálkového ovládání na řídicí jednotce.



Nebezpečí úrazu z unikajícího materiálu. Před zapnutím vždy zkontrolujte, zda je materiál na stříkacím nástavci zavřený. Uzavřete materiál při každém zastavení.



Nikdy nepoužívejte stříkací stroj, pokud je rotor obnažen nebo pokud byla odstraněna nádrž. Nedotýkejte se rotoru, když se pohybuje. Nebezpečí rozdrčení. Pozor, pokud máte dlouhé vlasy. Při práci používejte pouze oblečení bez možnosti zachycení do stroje. Nevkládejte do ochranného roštu žádné předměty ani části těla. Nebezpečí rozdrčení při skládání rukojetí, při montáži jednotky čerpadla a spojování hadice malty.

Čištění a údržba

Nikdy neodpojujte omítací hadici nebo nerozebírejte stroj pod tlakem. Pozorujte tlak na manometru. Při provádění údržbářských prací vždy vypněte stříkací stroj, odpojte zástrčku ze zásuvky a ujistěte se, že nemůže být omylem zasunuta zpět. Neoplachujte motor a řídicí jednotku stříkacího stroje vodním proudem, vysokotlakým čističem nebo vysokotlakým parním čističem. Hrozí nebezpečí zkratů způsobených vniknutím vody.

Elektrická výbava

Práce na elektrickém zařízení stroje mohou provádět pouze kvalifikovaní elektrikáři. Elektrické zařízení je třeba pravidelně kontrolovat. Odstraňte závady, jako jsou uvolněné spoje nebo spálené kabely.

Udržujte štítek na stříkacím stroji malty čistý a čitelný.



Kdykoli se zařízení automaticky zastaví nebo během výpadku proudu, okamžitě přepněte přepínač do polohy "A", aby nedošlo k neúmyslnému opětovnému zapnutí přístroje. Existuje nebezpečí zranění.

Omítací hadice



	<p>Nebezpečí úrazu přes netěsnící vysokotlakou hadici. Opatření a propojení, stejně jako použití, které není vhodné pro účel zařízení, může v omítací hadici způsobit netěsnost. Tekutina může být netěsností vstříknuta do kůže.</p>
--	--

Omítací hadice musí být před použitím důkladně zkontrolována. Opatřené hadice okamžitě vyměňte. Nikdy sami neopravujte poškozené hadice! Vyhněte se ostrým ohybům a záhybům: nejmenší poloměr ohybu je asi 80 cm. Nepřejíždějte omítací hadici. Chraňte před ostrými předměty a hranami. Nikdy netahejte za omítací hadici při přemísťování zařízení. Nezkouejte omítací hadici. Ukládejte omítací hadici vždy tak, aby se přes ni nezakoplo.

Nastavení na nerovném povrchu

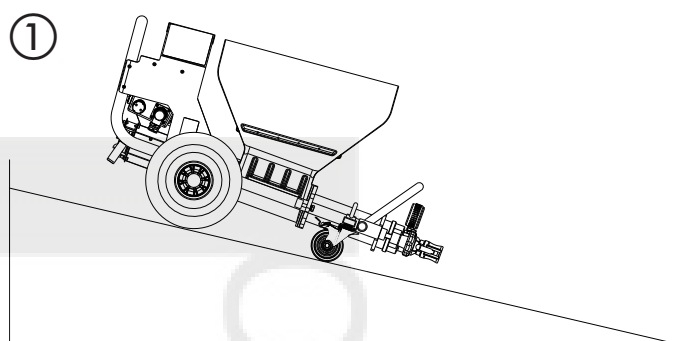
Omítací stříkací stroj musí být umístěn tak, jak je znázorněno na následujícím obrázku, aby nedošlo k jeho sklouznutí. Je nutné zajistit přední kola brzdami.



	<p>Používejte pouze originální omítací hadice WAGNER, abyste zajistili funkčnost, bezpečnost a trvanlivost.</p>
	<p>Riziko poškození stoupá s věkem omítací hadice. Wagner doporučuje výměnu maltových hadic po 6 letech.</p>

2 ÚVOD DO POUŽÍVÁNÍ STŘÍKACÍHO OMÍTACÍHO STROJE PLASTCOAT 1030

Sací čerpadlo PlastCoat 1030 je koncipováno pro použití a zpracování hotových směsných minerálních materiálů. Stroj není určen k použití jako čisticí zařízení.

2.1 FUNKCE OMÍTACÍHO ZAŘÍZENÍ PLASTCOAT 1030

Stříkaný materiál je dodáván pomocí nádrže. Spirálový dopravník ho přivádí k excenterickému šnekovému čerpadlu. Sací efekt způsobuje, že aplikovaný materiál vstupuje do excenterického šnekového čerpadla. Toto čerpadlo zvyšuje tlak potřebný pro přepravu maltovou hadicí. Stlačený vzduch potřebný pro rozprašování je dodáván k trysce. Stříkací stroj lze zapnout a vypnout pomocí elektrického ovládání. To lze také použít pro ovládání dodávaného objemu. Jemný, rovnoměrný nástřik lze dosáhnout pomocí postupně regulované přepravní kapacity dodávaného materiálu.

2.2 POUŽITELNÉ MATERIÁLY

- Tepelně izolační systémová pojidla (z minerálních a umělých pryskyřic)
- Omítky z umělé pryskyřice o granulované velikosti až 6 mm
- Silikátové omítky o granulované velikosti až 6 mm
- Omítkoviny ze silikonové pryskyřice o velikosti až 6 mm
- Minerální finální nátěry do velikosti granulí 6 mm
- Lehké sádrové systémy o granulované velikosti až 6 mm
- Štuky o granulované velikosti až 6 mm
- Tepelně izolační omítky
- Sanační omítky
- Pórobetonový nátěr
- Křemenné omítkoviny
- Střešní nátěry
- Protipožární nátěry
- Minerální těsnící kaly
- Bitumenové emulze
- Armovací plnivo• Tekuté tapety
- Kotevní malta
- Báze umělých pryskyřic
- Oplachovací primer
- Plniče, i vláknité
- Elastické nátěry
- Akustická omítky spojená umělou pryskyřicí
- Plniva spojená umělou pryskyřicí

Všechny materiály musí být vhodné pro strojní zpracování. Podrobné informace naleznete v produktovém listu výrobku. Použijte jiné nátěrové hmoty pouze po dohodě s výrobcem nebo s firmou WAGNER.

3 TECHNICKÁ DATA

	PlastCoat 1030
Napětí:	230 V~, 50/60 Hz
Pojistky:	16 A time-lag
El.kabel:	5 m dlouhý, 3 x 2.5 mm ²
Výkon motoru P ₁ :	2.3 kW
Max. průtok (voda):	10, 15, 20 l/min (v závislosti na rotoru/ statoru)
Max. tlak:	40 bar
Max. velikost zrna:	K6 mm
Rozměry D x Š x V:	1150 x 550 x 620 mm
Objem nádrže:	50 l
Hmotnost (PlastCoat 1030):	60 kg
Hmotnost (Stříkací nástavec):	2.1 kg
Max. tlak v pneu:	2.5 bar
Stupeň ochrany:	IP 54
Max. úroveň tlaku zvuku:	70 dB (A)*
Připojení atomizačního vzduchu:	Rapid action coupling DN 7.2 mm
Max. atomizing air pressure:	10 bar
Min.množství stlačeného vzduchu:	320 l/min 40 m (a 2.5 m hadicová koncovka)
Max. délka omítací hadice:	20 m
Max. dopravní výška:	20 m

* Místo měření: 1 m od stroje a 1.60 m nad ozvučnou deskou

4 VYSVĚTLUJÍCÍ DIAGRAM PRO PLASTCOAT 1030

- | | |
|--|--|
| 1 Ovládací jednotka | 2 Svítící červená kontrolka (indikuje poruchu) |
| 3 Svítící zelená kontrolka (indikuje připojení ke zdroji ele.proudu) | 4 Ovládací panel s přepínačem pro provozní režim a ovladačem průtoku |
| 5 BEZPEČNOSTNÍ VYPÍNAČ | 6 Rám s koly |
| 7 Připojení dálkového ovládání | 8 Připojení externího ovladače |
| 9 Omítací a vzduchová hadice, kompletní | 10 Stříkáč nástavec (kopí) |
| 11 Nádrž | 12 Nakládací plocha |
| 13 Výstupní jednotka se šnekovým čerpadlem | 14 Manometer |
| 15 Připojovací spojka pro omítací hadici | 16 Box na nářadí |

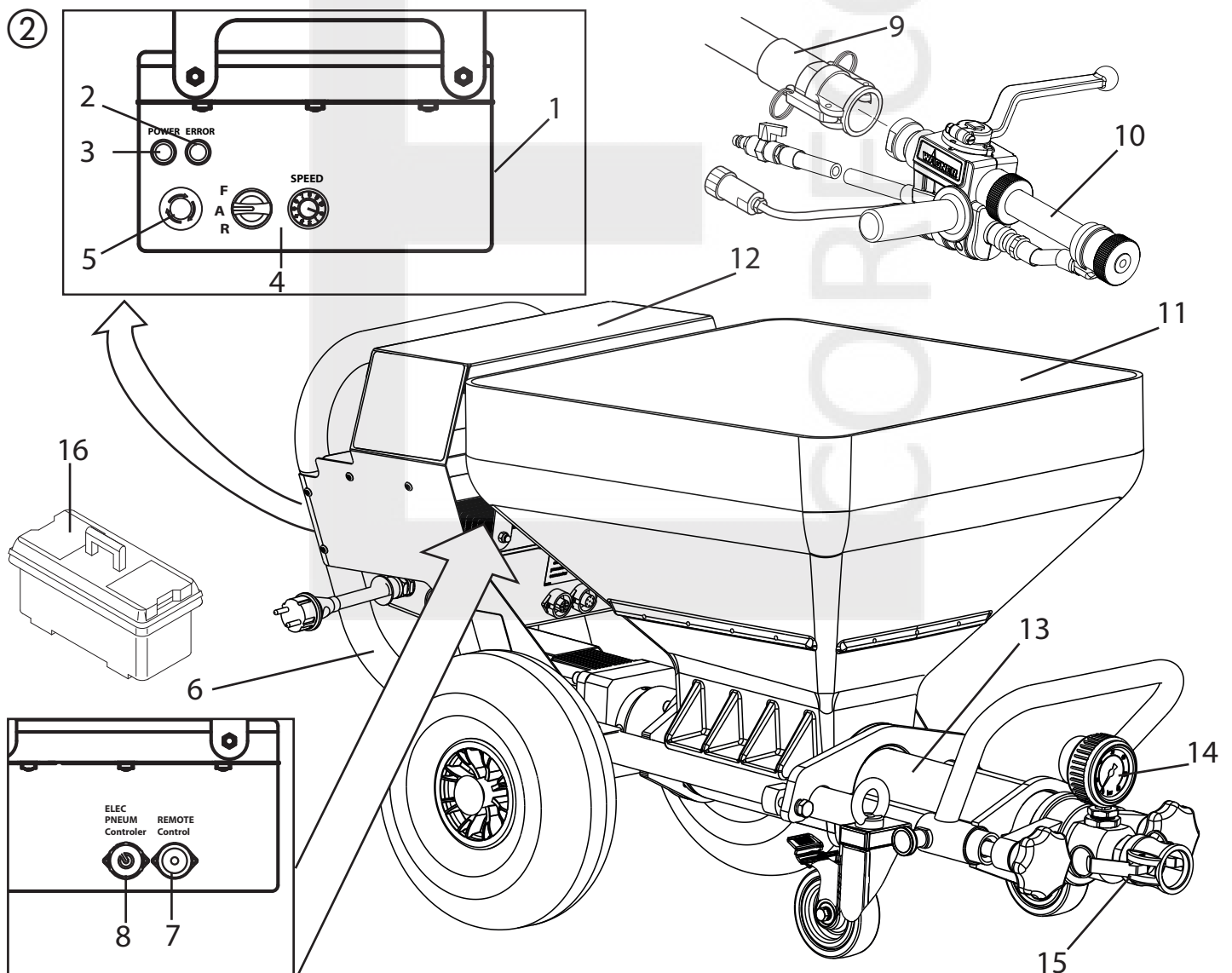

4.1 Ovladače a zobrazení na stroji

- 1 Ovladač průtoku 0-10
- 2 Přepínač voleb nastavní
- 3 Kontrolka (Chybová)
- 4 Kontrolka (El.proud)
- 5 BEZPEČNOSNÍ VYPÍNAČ

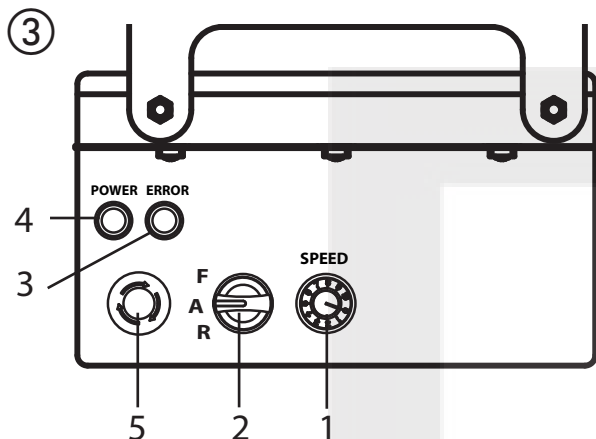

Ovladač průtoku (Obr. 3, 1) slouží k hladkému nastavení mezi 0-10.

Přepínač voleb (Obr. 3, 2) nabízí následující možnosti:

<p>F</p> <p>A</p> <p>R</p>	<p>"A" pozice = automatic Základní nastavení pro ovládání pomocí automatického stříkacího nástavce</p>
<p>F</p> <p>A</p> <p>R</p>	<p>"F" pozice = manuální spuštění Zapne stříkací stroj. Toto nastavení se používá pro:</p> <ul style="list-style-type: none"> • rozebrání čerpací jednotky
<p>F</p> <p>A</p> <p>R</p>	<p>"R" pozice = zpětný chod Toto nastavení se používá pro:</p> <ul style="list-style-type: none"> • uvolnění tlaku v omítací hadici • sestavení čerpací jednotky

Podrobné vysvětlení použití přepínače:

Pokud je přepínač v poloze "A", může být PC 1030 zapnut a vypnut přímo ovladačem na automatickém stříkacím nástavci. Pokud není na hadici namontován (např. Montáž / demontáž jednotky čerpadla), je zařízení zapnuto pomocí polohy "F" a vypnuto pomocí polohy "A".



Důležité: ovládání přepínačem na stroji anebo na nástavci vyjde na stejno. Stroj lze kdykoliv přepnout z polohy "A" (ovládání na nástavci) na "F". Proto doporučujeme, aby zařízení obsluhovala pouze jedna osoba.

Provozní kontrolka (zelená, obr. 3, 4) signalizuje, že je zařízení napájeno a připraveno. Po připojení síťové zásuvky provede PC 1030 kontrolu funkce. Během toho se rozsvítí kontrolka (červená, obr. 3.3). Pokud je vše v pořádku, blikání po cca 30 sekundách přestane. Pokud se během provozu tato kontrolka rozsvítí, znamená to, že došlo k poruše. Podrobné informace o tomto druhu závady naleznete v části "Zjišťování poruch" na straně 19.



Pokud je přepínač ovladač v poloze "F", když je síťová zástrčka zapojena, zařízení se nezapne. Krátkým pohybem přepněte přepínač do polohy "A" a poté zpět do polohy "F" pro zapnutí zařízení.

BEZPEČNOSNÍ VYPÍNAČ

Po stisku tlačítka EMERGENCY STOP se PC 1030 okamžitě vypne. Otočte bezpečnostní vypínač, aby se znovu uvolnil. Stroj zůstane vypnutý. Chcete-li jej znovu zapnout, musí být ovladač krátce nastaven na "A" a potom na "F".

4.2 POHON

Pokud dojde k přetížení, stříkací zařízení se automaticky vypne (rozsvítí se červená kontrolka). Přesuňte přepínač (obr. 3, 2) do polohy "A" a odpojte síťovou zástrčku. Nastavte ovladač průtoku (obr. 3, 1) na hodnotu "0". Počkejte asi 5 minut, poté znovu stroj připojte ke zdroji el. proudu. Nastavte požadovaný požadovaný průtok.



Pohonná jednotka se v průběhu práce zahřívá. Toto je normální a nejedná se o známku poruchy.

4.3 KOMPRESOR (PŘÍSLUŠENSTVÍ)

VKM 592 výstupní objem 590 l/min

Poznámka:

Kompresor provozujte pouze v souladu s příloženým návodem k obsluze.

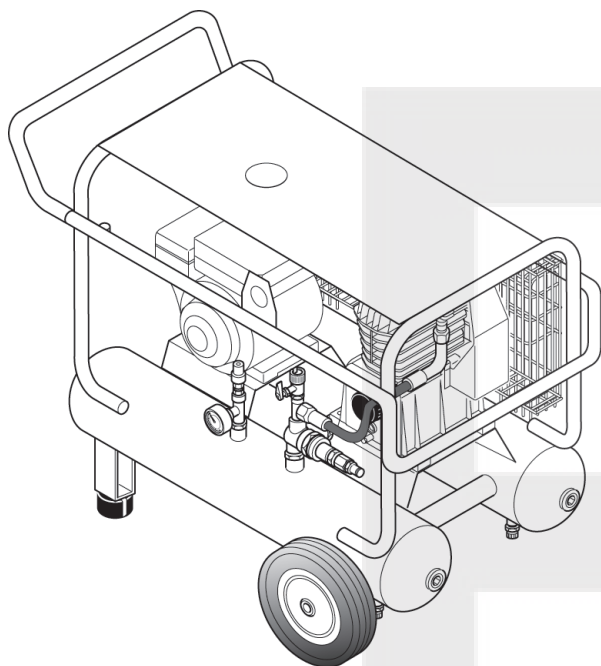

C330 výstupní objem 330 l/min

Poznámka:

Kompresor provozujte pouze v souladu s příloženým návodem k obsluze.

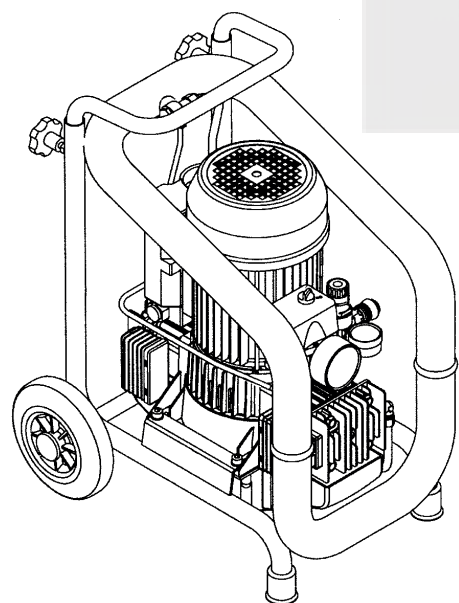

4.4 OMÍTAČÍ HADICE

- 1 Spojka pro připojení ke stroji
- 2 Ovládací kabel / ovladač
- 3 Hadice pro přívod vzduchu k atomizaci na trysce
- 4 Spojka pro připojení na stříkací nástavec (kopí)
- 5 Omítací hadice
- 6 Spojka vzduchové hadice pro připojení ke kopí
- 7 Spojka ovládacího

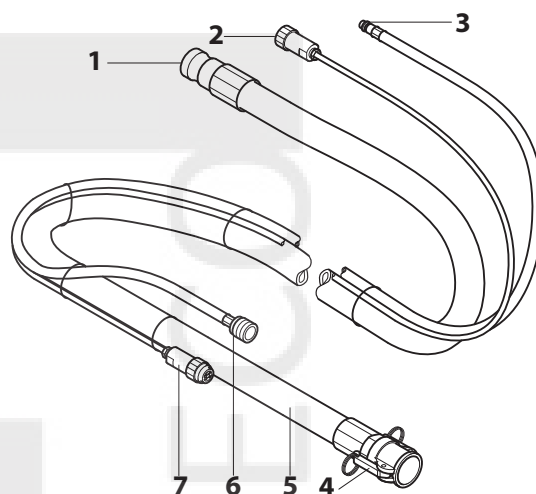

4.5 STŘÍKACÍ NÁSTAVEC

- 1 Spojka k omítací hadici
- 2 Uzávěr pro vzduch i materiál
Otevření: uzávěr na 90°
Uzavření: uzávěr směřuje vpřed
- 3 Strukturní tryska
V nástavci lze použít několik druhů strukturních trysek. Jejich rozměr závisí na vel. zrna materiálu a požadované vrstvě.
- 4 Rukojeť:
Rukojeť lze namontovat buď na pravou nebo levou stranu nástavce, v závislosti na tom, co je požadováno. Závit na druhé straně může být uzavřen pomocí ochranné zálepky.
- 5 Spojka ovládacího kabelu
- 6 Uzávěr vzduchu
- 7 Spojka vzduchové hadice

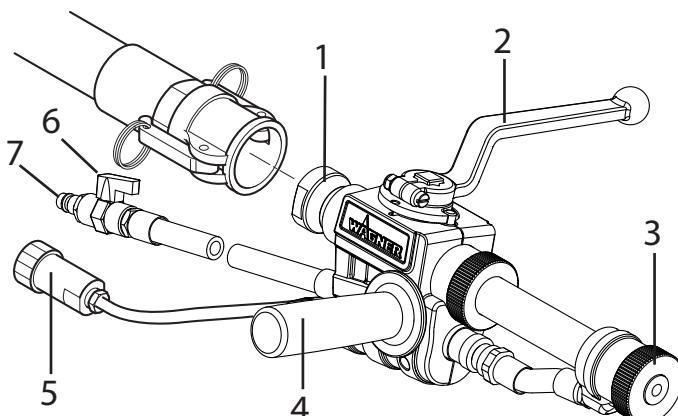

5 PŘEPRAVA

5.1 POHYB

Obtočte el.kabel kolem rukojeti a odpojte hadici. Odstraňte trysky a další malé předměty v odkládacím prostoru.

Tlačte nebo táhněte PC 1030 za rukojeť.



Pro přesun po schodech si zajistěte aspoň dvě osoby.

5.2 PŘEPRAVA POMOCÍ ZÁVĚSU (OBR. 4)

Závěsné body pro popruhy nebo závěs, viz.obrázek

④

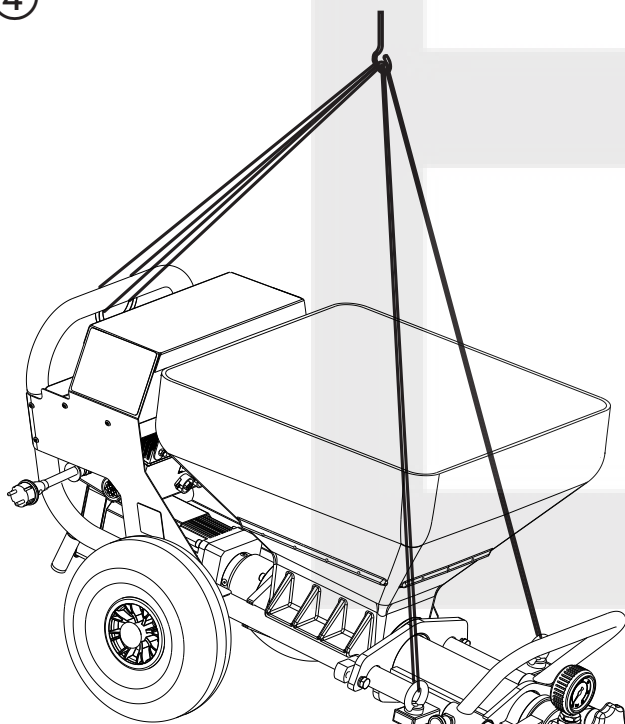

5.3 PŘEPRAVA VE VOZIDLE

Upevněte zařízení pomocí popruhů.



Aby nedošlo k úniku zbytků materiálu ze zařízení, vyčistěte jej předem nebo dobře uzavřete spoje.

6 UVEDENÍ DO PROVOZU

6.1 MÍSTO SESTAVENÍ

Umístěte stroj do stabilní polohy, aby nedošlo k jeho sklouznutí.

6.1.1 PŘIPOJENÍ KE ZDROJI PROUDU/ PRODLUŽOVACÍ KABEL

Připojujte stroj k hlavnímu zdroji elektřiny pouze přes speciální přípojný bod, například přes elektrickou skříň určenou pro stavebnictví s pojistkou proti zbytkovému proudu INF ≤ 30 mA.



Umístěte přívodní kabel zařízení tak, aby nedošlo k nebezpečí úrazu. Chraňte před poškozením, například proti pohybu.



Min. Průřez vodičů 3 x 2,5 mm². Odpojte prodlužovací kabel. Ujistěte se, že spojky a konektory nejsou poškozeny.

- Před připojením jednotky k síťovému napájení se ujistěte, že napětí v síti odpovídá údajům uvedeným na typovém štítku.

6.2 PRVNÍ SPUŠTĚNÍ

6.2.1 SOUČÁST DODÁVKY

Stroj je dodáván výrobcem v následujících samostatných součástech:

- Kompletní základní stroj obsahující hnací agregát, řídicí jednotku, zásuvku a přepravní rám s koly
- Stator
- Hadice
- Stříkací trysku
- Mazací prostředky
- Skříňka s tryskami, příslušenství pro čištění, ...

6.2.2 SESTAVENÍ (OBR. 5)



Odpojte externí ovládací prvky. Montáž smí provádět pouze osoba, která stroj ovládá. Nikdy nepoužívejte stříkací stroj s odhaleným rotorem. Nedotýkejte se rotoru, když se pohybuje. Nebezpečí rozdrčení. Pozor, pokud máte dlouhé vlasy. Při práci používejte pouze bezpečné oblečení.

Uvolněte hvězdicové šrouby (1) a vyjměte výstupní jednotku (2). Postříkejte stator (3) a rotor (4) vhodným mazacím prostředkem (obj.číslo 9992 824, 739359518). Dejte přepínač (6) do polohy "A" a ovladač průtoku (7) na "0". Připojte síťovou zástrčku k elektrické síti. Provozní kontrolka (8) zobrazuje provozní připravenost. Červená kontrolka (9) bliká při kontrole funkce asi 30 sekund. Nastavte ovladač průtoku (7) na 1 nebo 2. Stator (3) zasuňte přes hrot rotoru (4) (vodící lištu (5)). Nastavte přepínač (6) na "R", aby se stator automaticky natočil na rotor. Jakmile je stator v koncové poloze, nastavte přepínač (6) na "A". Znovu sestavte výstupní jednotku (2) a utáhněte hvězdicové šrouby (1).

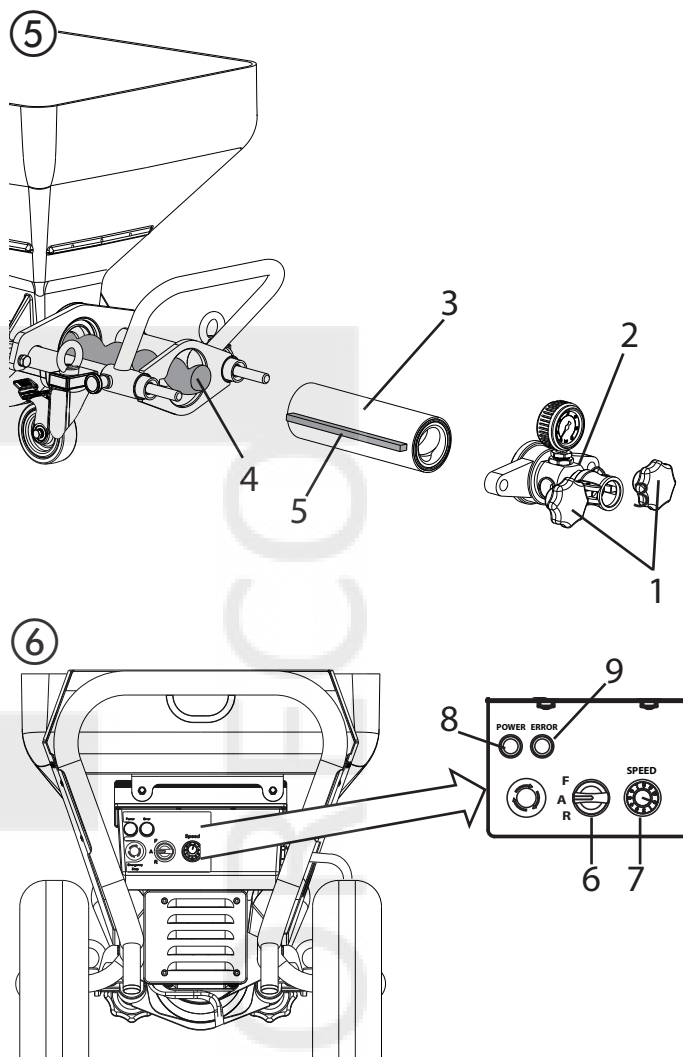

6.3 PŘIPOJENÍ OMÍTACÍ HADICE

- Zkontrolujte, zda je jednotka čerpadla pevně usazena.
- Připojte omítací hadici (obr. 7, 1) a zajistěte ji upínacími pákami (obr. 7, 2).
- Připojte pomocí spojky hadici k přívodu stlačeného vzduchu, například kompresoru (příslušenství).

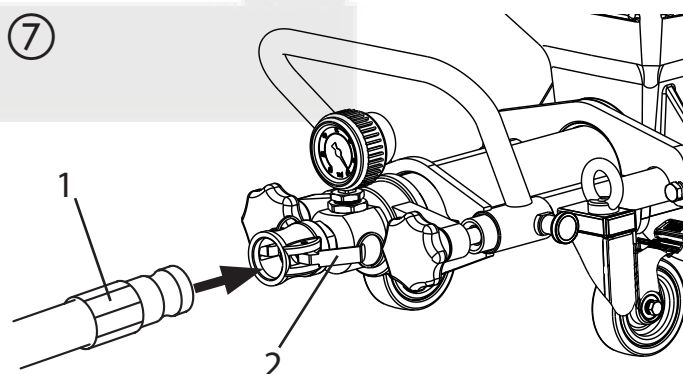



6.4 KOMPRESOR (PŘÍSLUŠENSTVÍ)

Umístěte kompresor na bezpečné místo vedle stříkacího stroje a připojte jej k síti.

Poznámka: Kompresor provozujte pouze v souladu s příloženým návodem k obsluze.

6.5 SESTAVENÍ STŘÍKACÍHO NÁSTAVCE (PŘÍSLUŠ.)



Na stříkací nástavec lze namontovat různé příslušenství, a to v závislosti na aplikaci, např. Lze připojit prodloužení. Přesný přehled naleznete v kapitole "Příslušenství".

- Odpojte rychlospojku a vytáhněte vzduchovou hadici (obr. 8,1) od stříkacího nástavce. • Uvolněte pojistnou matici (2) a vyjměte hadici (3). • Připojte omítací a vzduchovou hadici (pokud je součástí), k stříkacímu nástavci a dotáhněte uzávěr (Obr. 9)

Pozor: Ujistěte se, že O-kroužek (obr. 9, 4) není poškozen.

6.6 PŘIPOJENÍ STŘ. NÁSTAVCE (OBR. 10)

- Zvolte vhodnou trysku pro materiál: Velikost trysky by měla činit nejméně trojnásobek velikosti zrna, např. Granulované omítky umělé pryskyřice -> 3 mm Velikost trysky -> 10 mm. • Namontujte texturovou trysku (1) do stříkacího nástavce směrem ke stříkací hlavici. • Připojte stříkací nástavec (2) k hadici a zajistěte ji pomocí páček (3). • Uzavřete uzávěr materiálu (4) (směrem dopředu).

- Připojte spojku atomizačního vzduchu (5) ke vzduchové hadici omítací hadice.
- Připojte zástrčku (6) pro dálkové ovládání k řídicímu kabelu omítací hadice.
- Připojte řídicí kabel omítací hadice k připojení čerpadla (obr. 11)
- Nastavte přepínač do polohy "A".

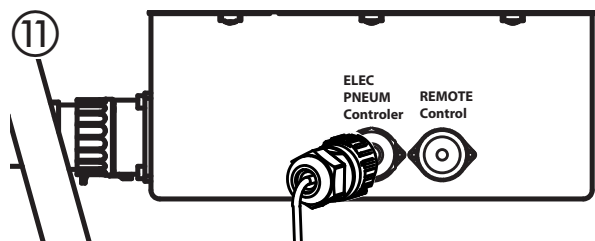
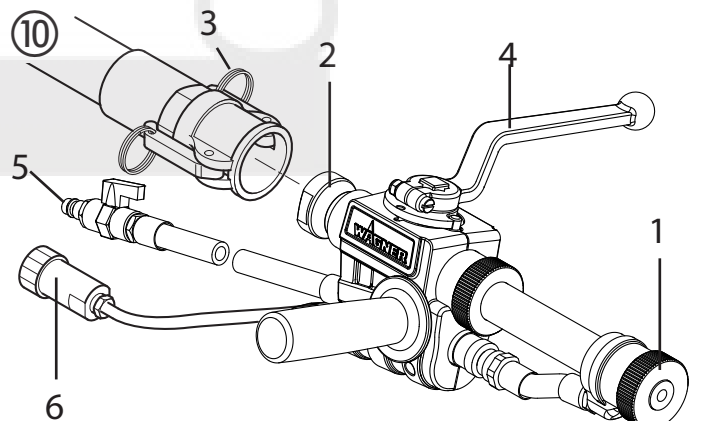
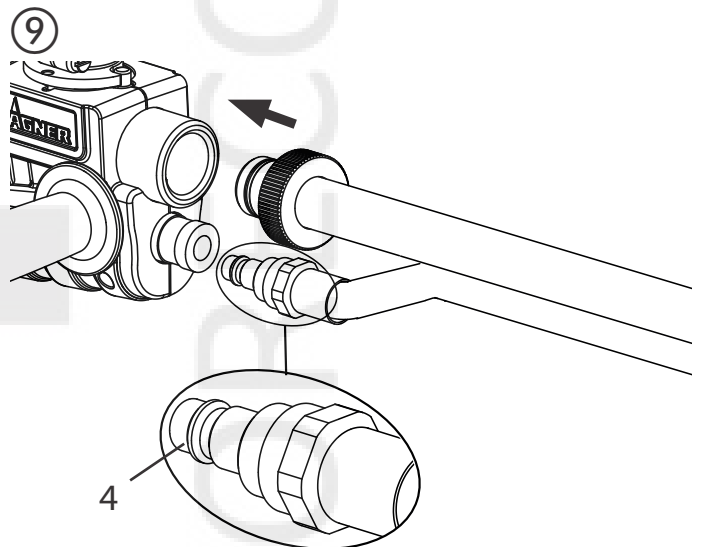
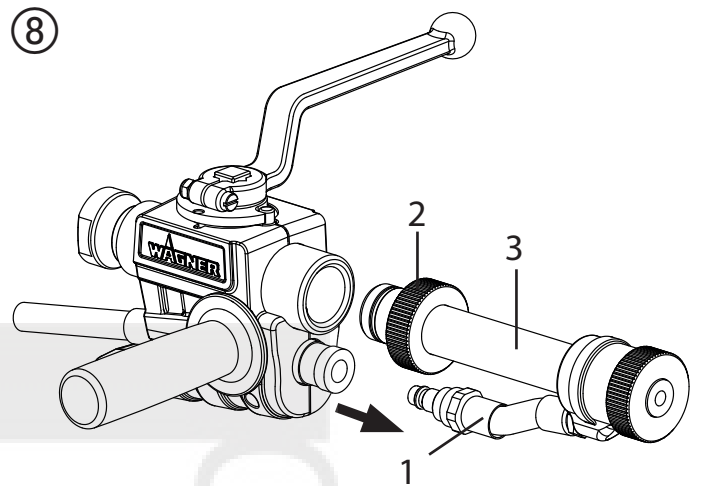

6.7 PŘÍPRAVA STŘÍKACÍHO OMÍTACÍHO ZAŘÍZENÍ (OBR. 12)

Recommended sliding means for the mortar hose



Voda není dostatečným mazacím prostředkem. Nebezpečí ucpání! Použijte celulózovou pastu (např. Tapetovou pastu Metylan, číslo výrobku 2312136)

- Do zásobníku naplňte 2-3 l celulózové pasty. • Připojte stříkací zařízení k el.síti. Provozní kontrolka (1) zobrazuje provozní připravenost.



Nebezpečí úrazu z netěsnosti materiálu. Před zapnutím vždy zkontrolujte, zda je uzávěr zavřený (směrem dopředu). Uzavřete uzávěr při každém zastavení.

- Nastavte přepínač (2) do polohy "A"
- Nastavte ovladač průtoku (3) na hodnotu "3".

6.7.1 OPLÁCHNUTÍ OMÍTACÍ HADICE

- Uzavřete uzávěr vzduchu (obr. 13.2).



Omítací hadici neohýbejte! Chraňte ji před poškozením, například proti přejíždění i proti ostrým předmětům a okrajům.

- Držte stříkací nástavec nad prázdným kbelíkem.
- Otevřete uzávěr (obr. 13, 1) na stříkacím nástavci (uzávěr na 90°), stříkací stroj se zapne.

- Pokud celulózová pasta vychází ze stříkacího nástavce, uzavřete uzávěr (obr. 13, 1).
- Nalijte materiál do nádrže



Pouze v případě minerálních materiálů, naplňte nádrž jen do poloviny

- Opět nasměrujte stříkací nástavec do kbelíku.
- Nádrž s mazivem vyměňte za nádobu s materiálem na stříkání.
- Držte stříkací nástavec nad nádobou s celulózovou pastou. • Otevřete uzávěr (obr. 13, 1).
- Jakmile začne materiál proudit z trysky, uzavřete uzávěr (obrázek 13, 1). Stroj je nyní zaplněn a připraven.

12

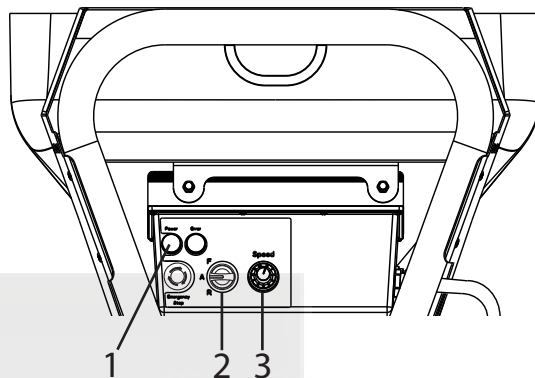

13

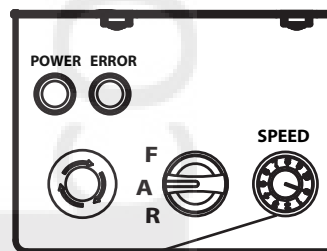
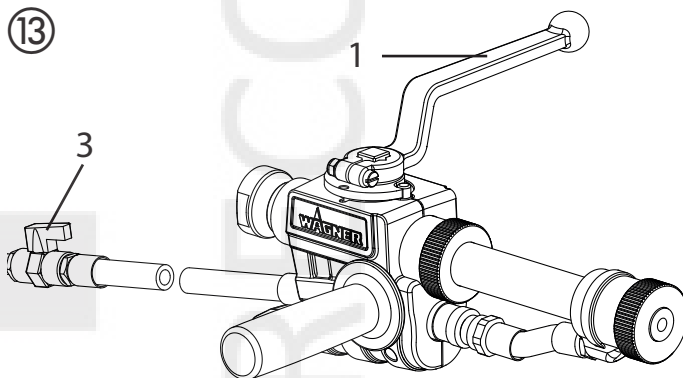

2



6.8 ZAČÁTEK STŘÍKÁNÍ

- Otevřete uzávěr průtoku vzduchu (obr. 13, 3) a uzávěr materiálu (13, 1) na trysku.
- Nastavte průtok materiálu ovladačem průtoku (obr. 13, 2) a nastavte množství vzduch tak, aby byl dosažen požadovaný rozstřík.

i	Důležité: Nenechávejte stříkací stroj běžet suchý. Přístroj okamžitě vypněte, pokud z hrotu nevyteče žádný další materiál, nebo pokud se stříkaný proud stane přerušovaným. Možné příčiny problému a jeho nápravu naleznete v kapitole "Odstraňování poruch".
----------	--

i	Zvýšené opotřebení uzávěru. Nepoužívejte uzávěr na střík.nástavci k nastavení průtoku materiálu. K tomu by měl být použit pouze ovladač průtoku na stroji.
----------	---

6.9 UKONČENÍ STŘÍKÁNÍ

- Zavřete uzávěr (obr. 13, 1).
- Zavřete uzávěr průtoku vzduchu (obr. 13, 3).

	Na konci stříkání vždy uzavřete uzávěr na stříkacím nástavci
--	---

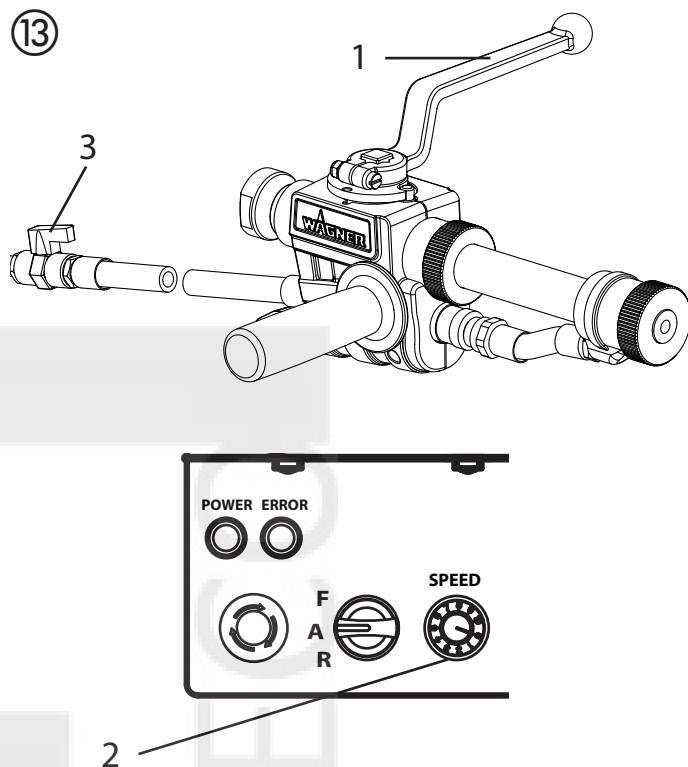

7 VŠEOBECNÉ INFORMACE O APLIKAČNÍ TECHNICE

7.1 STŘÍKACÍ TECHNIKA

Při stříkání držte nástavec v rovnoměrné vzdálenosti 30 - 60 cm od objektu. V opačném případě bude stříkaná vrstva nerovnoměrná. Výsledná vrstva závisí na materiálu, viskozitě, velikosti trysky, průtoku a množství atomizačního vzduchu.

Příklady:

Jemná textura → velký objem vzduchu
Hrubá textura → malý objem vzduchu
Navýšení průtoku → větší objem vzduchu

Otestujte požadovanou texturu na zkušebním povrchu. Boční hranice stříkaného proudu by neměly být ostré. Vzdálenost mezi stříkací pistolí a předmětem by proto měla být zvolena odpovídajícím způsobem. Stříkací proud by měl být rovnoměrný a postupný tak, aby se usnadnilo překrytí další vrstvy. Pokud se stříká kolmo k povrchu, minimalizuje se mlha.
Poznámka: Zrna a pigmenty s ostrou hranou mají za následek vysokou míru opotřebení čerpadla, omítací hadice, uzávěru a trysky.

Důležité: nenechávejte běžet stroj na sucho, vždy ponechte trochu vody v nádrži

- Nastavte ovladač průtoku na "5".
- Otevřete uzávěr materiálu na trysku.
- Materiál vyčerpejte z hadice do nádoby, dokud materiál, který vystupuje z hadice, není jen kapalina.
- Zavřete uzávěr.



Odtlakujte omítací hadici. V případě potřeby krátce nastavte spínač volby na "R" (vzad). Sledujte manometr -> 0 barů. Používejte ochranné brýle.

- Odpojte omítací hadici od čerpadla.
- Odpojte stříkací nástavec od hadice.
- Vložte čisticí kuličku do omítací hadice a znovu ji připojte.
- Nastavte přepínač do polohy "F".
- Po několika sekundách se z nástavce objeví čisticí kulička.
- V závislosti na zpracovaném nátěrovém materiálu postup opakujte třikrát až čtyřikrát.



Odtlakujte omítací hadici. V případě potřeby krátce nastavte spínač volby na "R" (vzad). Sledujte manometr -> 0 barů. Používejte ochranné brýle.

- Nastavte přepínač do polohy "A".
- Odpojte hadici od jednotky čerpadla.



Další možností čištění je použití čisticího adaptéru (příslušenství). Tento čisticí adaptér lze připojit k vodovodní hadici nebo kohoutku pomocí spojky. Vložte čisticí kuličku do hadice. Připojte hadici k čisticímu adaptéru a opláchněte vodou.



Při použití omítací hadice při práci na lešení je nejlépe vždy vést hadic podél lešení z vnější strany.

8 UKONČENÍ PRÁCE A ČIŠTĚNÍ



Čištění motoru a ovládací jednotky neprovádějte na mokrě. A rozhodně nestříkejte přístroj pomocí vysokotlakých čističů nebo vysokotlakých čističů páry. Nebezpečí zkratů způsobených vniknutím vody.

8.1 ČIŠTĚNÍ OMÍTACÍ HADICE

- odčerpejte materiál z nádrže



Důležité: Nenechávejte stříkací stroj běžet suchý. Přístroj okamžitě vypněte, pokud z hrotu nevyteče žádný další materiál, nebo pokud se stříkaný proud stane přerušovaným. Možné příčiny problému a jeho nápravu naleznete v kapitole "Odstraňování poruch".

- Vypněte stříkací stroj a kompresor.
- Zavřete materiál uzávěrem.
- Vyjměte texturovou trysku ze stříkacího nástavce a očistěte ji.
- Vložte vodu do nádoby a držte stříkací pistolí na prázdném vědrem.

8.2 ČIŠTĚNÍ ZAŘÍZENÍ A VÝMĚNA STATORU

- Vyčistěte stříkací stroj
 Chcete-li tak učinit, čerpejte vhodný mazací nebo čisticí prostředek.



Rozebrání



Stříkací stroj musí být odtlakován. V případě potřeby krátce nastavte ovladač na "R" (vzad). Sledujte manometr -> 0 barů. Používejte ochranné brýle.



Odpojte externí ovládací prvky. Demontáž smí provádět pouze osoba, která stroj ovládá. Nikdy nepoužívejte stříkací stroj s odhaleným rotorem. Nedotýkejte se rotoru, když se pohybuje. Nebezpečí rozdrčení. Pozor, pokud máte dlouhé vlasy. Při práci používejte pouze vhodné oblečení.

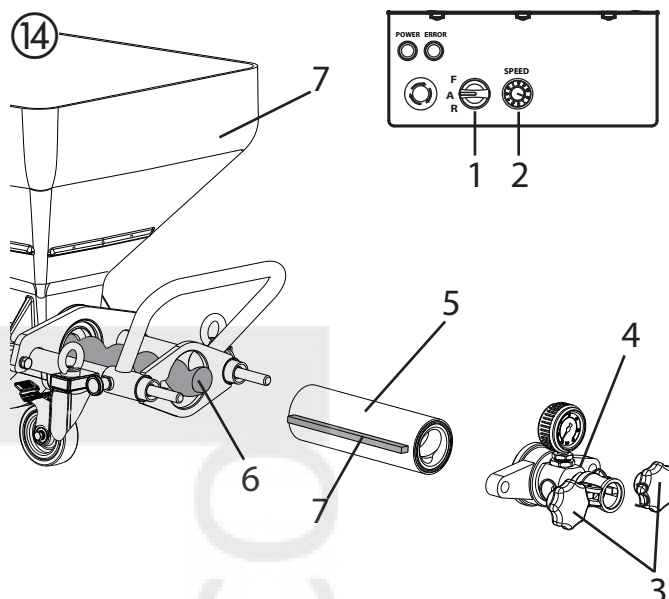

- Přepněte ovladač (obr. 14, 1) do polohy "A" a ovladač průtoku (2) nastavte na "0".
- **Odpojte síťovou zástrčku.**
- Uvolněte hvězdicové šrouby (3) a vyjměte výstupní jednotku (4).
- Nastavte ovladač průtoku (2) na 1 nebo 2.
- Připojte síťovou zástrčku k síťovému zdroji.
- Přepněte přepínač (1) do polohy "F"
- Jakmile je stator (5) uvolněn z rotoru (6), nastavte přepínač do polohy "A".
- Zcela vyjměte stator (5).
- Odpojte síťovou zástrčku.

Čištění výstupní jednotky

Výstupní jednotku (4) vyčistěte proudem vody a vhodnou štětkou. Nádrž (7) a ochrannou mřížku vypláchněte proudem vody a vhodným kartáčem.

Také rotor (6) a stator (5) vyčistěte důkladně vodou a případně pomocí kartáče. Pak postříkejte rotor (6) a stator (5) vhodným mazivem.

Zajistěte, aby se závit tělesa čerpadla a trubice čerpadla vyčistili tak, aby nedošlo netěsnosti.

Smontování



Pokud se stroj delší dobu nepoužívá, může se stator přichytit na rotor. Pokud byl stator delší dobu skladován, namontujte ho až těsně před použitím.

Smontování, viz. kapitola 6.2.2

8.3 ČIŠTĚNÍ STŘÍKACÍHO NÁSTAVCE

- Vyčistěte texturovou trysku.
- Použijte čisticí jehly k čištění vzduchových otvorů na trysce
- O-kroužek vyčistěte a namažte (obr. 15, 1).
- Vyčistěte stříkací nástavec a vnitřní trubici pomocí štětky (0342 329).
- Pečlivě očistěte závity a opláchněte 3x celý nástavec čistou vodou a to včetně uzávěru, který přitom otevírejte a uzavírejte.

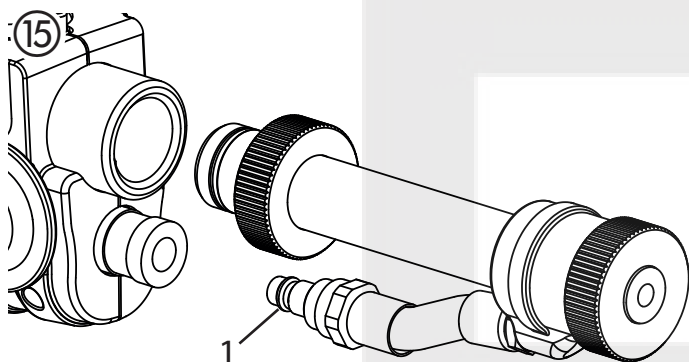

9 ÚDRŽBA



POZOR! Bezpodmínečně je nutno zařízení odpojit ze zásuvky před všemi pracovními a údržbářskými pracemi. V opačném případě hrozí nebezpečí zkratu! Opravy smí provádět pouze kvalifikovaný personál, který disponuje odpovídajícím školením a zkušenostmi. Přístroj musí být po každé opravě vyzkoušen kvalifikovaným elektrikářem.

Stříkací stroj je navržen tak, aby vyžadoval minimální péči a údržbu. Je však třeba provést následující práce a pravidelně kontrolovat součásti:

9.1 MECHANICKÁ ÚDRŽBA

- Udržujte závit na trubce a krytu čerpadla čistý a případně utěsněte.
- Zkontrolujte, zda těsnění u všech spojek a spojů jsou těsné. V případě potřeby vyměňte opotřebovaná těsnění.
- Před každým použitím zkontrolujte následující:
 - Omítací hadici
 - Napájecí kabel
 - Řídící jednotku

9.2 ELECTRICKÁ ÚDRŽBA

- Elektrický pohon a jeho větrací otvory musí být vždy čisté a nesmí být čištěny vodou. **Nebezpečí zkratů.**

9.3 DLOUHÉ OBDOBÍ BEZ POUŽITÍ

Pokud se stříkací stroj nepoužívá delší dobu, musí být důkladně vyčištěn a ochráněn proti korozi.



Vyjměte stator z čerpadla, aby se nemohl přilepit k rotoru.

9.4 TĚSNĚNÍ POHONU (OBR. 16)



Kontrolujte těsnění na zařízení PC 1030 každý měsíc.

- Otočte přepínač (obr. 16, 1) do polohy "A" a nastavte ovladač průtoku (2) na "0".
- **Odpojte síťovou zástrčku.**
- Uvolněte hvězdicové šrouby (3) a vyjměte výstupní jednotku (4).
- Nastavte ovladač průtoku (2) na 1 nebo 2.
- **Připojte síťovou zástrčku k síťovému zdroji.**
- Otočte přepínač (1) do polohy "F". Jakmile je stator (5) uvolněn z rotoru (6), nastavte přepínač do polohy "A".
- Zcela vyjměte stator (5).
- **Odpojte síťovou zástrčku.**
- Vyšroubujte dva pojistné kolíky (7) a vyjměte zámek proti otáčení (8).
- Vyjměte přírubu (9) pomocí 17-klíče.
- Vyjměte nádrž (10).
- Zkontrolujte těsnění (11) a v případě potřeby je vyměňte.
- Vyčistěte těsnění hřídele (12).
- Zkontrolujte rotor (6) a v případě potřeby jej vyměňte (viz kapitola 9.5).

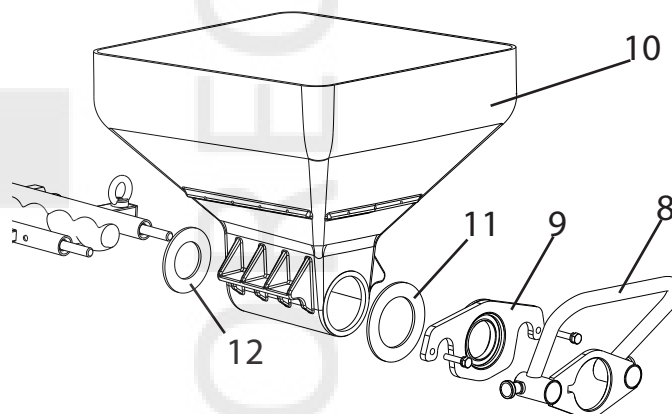
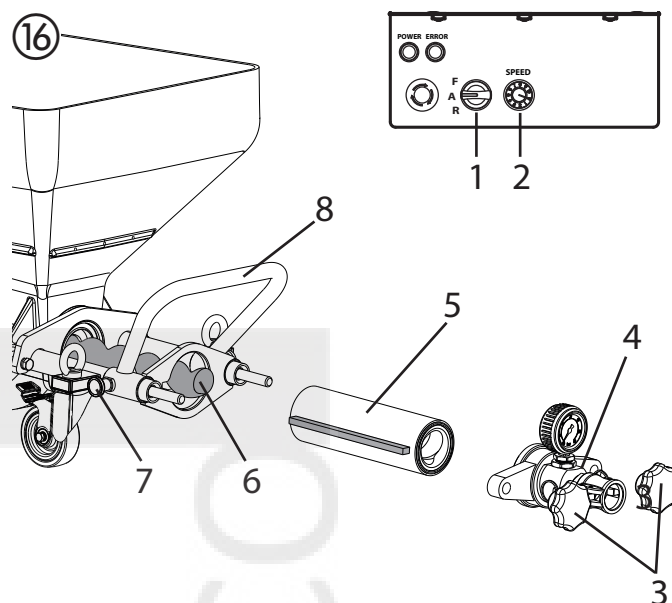

9.5 VÝMĚNA ROTORU (OBR. 17)

- Uvolněte upevňovací šroub (1) a odstraňte starý rotor (6).
- Připevněte nový rotor pomocí nového šroubu
- Upevňovací šroub přilepte pomocí Loctite 243.



Poznámka: používejte pouze Loctite 243.

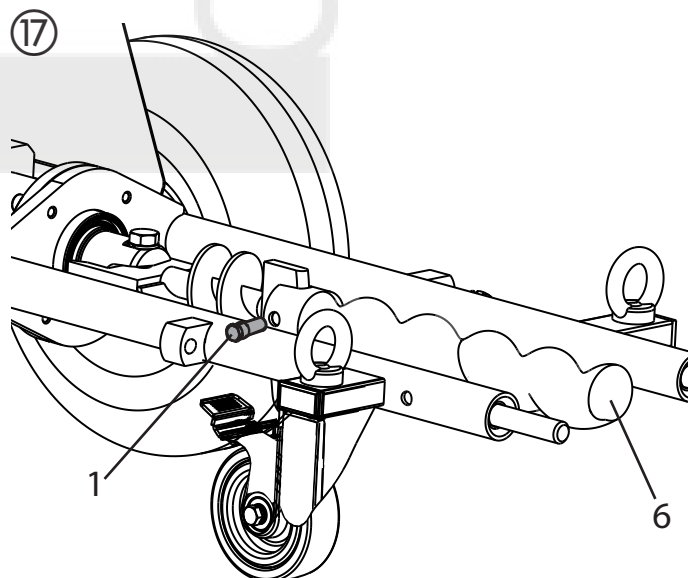

10 ODSTRANĚNÍ ZÁVAD

CHYBA	MOŽNÝ DŮVOD	ŘEŠENÍ
Stříkáč stroj nefunguje. Zelená kontrolka svítí.	Ovladač průtoku je nastaven na hodnotu "0" Ovládací kabel není připojen nebo je poškozen.	Zvyšte průtok. Zkontrolujte ovládací kabel
Stříkáč stroj nefunguje. Zelená kontrolka nesvítí	Není k dispozici zdroj el. proudu	- připojte el. kabel do el.sítě - zkontrolujte el. kabel zda není poškozen, ev. jej vyměňte - zkontrolujte zdroj el. proudu
Stříkáč stroj nefunguje. Červená kontrolka svítí.	Stříkáč stroj je přetížený / přehřátý	Uzavřete uzávěr materiálu a odpojte síťovou zástrčku. Po uplynutí asi 5 minut stříkáč stroj opět zapněte.
Rotor stroje se nepohybuje	Rotor je přidřený ve statoru. Čerpadlo nebylo předem zvlhčeno a namazáno.	Nastavte přepínač krátce na "F" (dopředu) - "R" (vzad). Obráťte se na zákaznický servis společnosti Wagner, pokud problém nelze vyřešit.
Stříkáč stroj vytváří tlak v omítací hadici. Materiál se však nedostává ke trysce.	Materiál se ucpal v omítací hadici. Omítací hadice nebyla předem zvlhčena a promazána celulózovou pastou.	Odtlakujte omítací hadici - přepínač přepněte do polohy "R" (zpětný chod). Odčerpejte materiál zpět do nádrže. <div style="border: 1px solid black; padding: 5px; display: inline-block;"> Omítací hadice musí být odtlakována. Sledujte manometr -> 0 barů. Používejte ochranné brýle.</div> Odpojte omítací hadici a opláchněte ji vodou. Po odstranění ucpaného materiálu, naplňte omítací hadici celulózovou pastou (např. řídkým lepidlem na tapety). Omítací hadici zpět připojte.

CHYBA	MOŽNÝ DŮVOD	ŘEŠENÍ
Aplikovaný materiál náhle neproudí	<p>Tryska je ucpaná kvůli nečistotám v materiálu nebo protože velikost zrna je příliš velká.</p> <p>Tryska je příliš malá.</p> <p>Materiál ucpává omítací hadici.</p> <p>Omítací hadice nebyla předem namazána celulóзовou pastou.</p> <p>V nádrži není materiál Čerpadlo nasálo vzduch</p>	<p>Vypněte stříkací stroj. Uzavřete materiálový uzávěr na stříkacím nástavci.</p> <p>Odstraňte trysku a vyčistěte ji. Vyberte větší trysku. Pravidlo: velikost zrna x 3 -> Velikost trysky</p> <p>Odtlakujte omítací hadici - přepínač přepněte do polohy "R" (zpětný chod). Přečerpejte materiál zpět do kontejneru.</p> <div style="border: 1px solid black; padding: 5px; display: flex; align-items: center;"> <p>Omítací hadice musí být odtlakována. Sledujte manometr -> 0 barů. Používejte ochranné brýle</p> </div> <p>Odpojte omítací hadici a opláchněte ji vodou. Po odstranění ucpaného materiálu, naplňte omítací hadici celulóзовou pastou (např. řídkým lepidlem na tapety). Omítací hadici zpět připojte.</p> <p>Doplňte materiál v nádrži a začněte čerpat dokud nevychází hadicí a tryskou ven bez bublin. Pozor: Dbejte aby bylo dostatek materiálu v nádrži. Nenechávejte čerpadlo běžet na sucho. Čerpadlo se pak přehřívá, což vede k nebezpečí "ucpávek".</p>
Stříkací proud není čistý a pravidelný	<p>Vzduchové průchody na trysce jsou částečně ucpané stříkaným materiálem.</p> <p>Špatně nastavený objem vzduchu.</p> <p>Špatně vyčištěný stříkací stroj.</p> <p>V nádrži není materiál. Čerpadlo nasálo vzduch.</p>	<p>Vypněte stříkací stroj. Uzavřete uzávěr na stříkacím nástavci.</p> <p>Vyjměte trysku. Vyčistěte vzduchové otvory kolem trysky. Změňte nastavení objemu vzduchu.</p> <p>Důkladně vyčistěte stříkací stroj. Doplněte nádrž materiálem a spusťte čerpadlo dokud materiál neproudí bez bublin.</p> <p>Pozor: Dbejte aby bylo dostatek materiálu v nádrži. Nenechávejte čerpadlo běžet na sucho. Čerpadlo se pak přehřívá, což vede k nebezpečí "ucpávek".</p>

CHYBA	MOŽNÝ DŮVOD	ŘEŠENÍ
<p>Tlak na manometru ukazuje více než 40 barů.</p>	<p>Viskozita materiálu je příliš vysoká.</p> <p>Průměr hadice je příliš malý.</p> <p>Hadice je příliš dlouhá. Materiál se ucpal v omítací hadici.</p> <p>Hadice není předem promazána celulózovou pastou.</p>	<p>Naředte materiál.</p> <p>Použijte omítací hadici s větším průměrem. Použijte kratší omítací hadici.</p> <p>Odtlakujte omítací hadici - přepínač přepněte do polohy "R" (zpětný chod). Odčerpejte materiál zpět do nádrže.</p> <div style="border: 1px solid black; padding: 5px; margin-top: 10px;">  <p>Omítací hadice musí být odtlakována. Sledujte manometr -> 0 barů. Používejte ochranné brýle</p> </div> <p>Odpojte omítací hadici a opláchněte ji vodou. Po odstranění ucpaného materiálu, naplňte omítací hadici celulózovou pastou (např. řídkým lepidlem na tapety). Omítací hadici zpět připojte.</p>
<p>Stroj nečerpá dostatečné množství materiálu</p>	<p>Zvolen příliš nízký průtok.</p> <p>Průměr hadice je příliš malý.</p> <p>Stator opotřebovaný.</p> <p>Tryska je příliš malá.</p>	<p>Nastavte větší průtok</p> <p>Používejte hadici s větším průměrem.</p> <p>Namontujte nový stator, pokud je to nutné, tak i nový rotor. Pozor: Nastříkejte styčné plochy mazacím prostředkem</p> <p>Zvolte větší trysku. Pravidlo: velikost zrna x 3 -> Velikost trysky</p>

Pokud se nepodaří odstranit závadu jedním z doporučených řešení, obraťte se na zákaznický servis firmy Wagner.



11 SEZNAM DÍLŮ PRO PLASTCOAT 1030

POL.	OBJ.Č.	NÁZEV	POL.	OBJ.Č.	NÁZEV
1	9990368	Hvězdicový šroub	8	2357594	Nádrž
2	2362368	Výstupní jednotka	9	348316	Rotor
3	348315	Kryt čerpadla	10	348324	Šroub
4	2361120	Zámek proti otáčení statoru	11	2360651	Pohon
5	9900247	Šroub se šestihrannou hlavou	12	2360706	Gumové těsnění, motor
6	9921507	Pružná podložka	13	9921501	Pružná podložka
7	2360707	Gumové těsnění, příruba	14	9900313	Šroub s válcovou hlavou

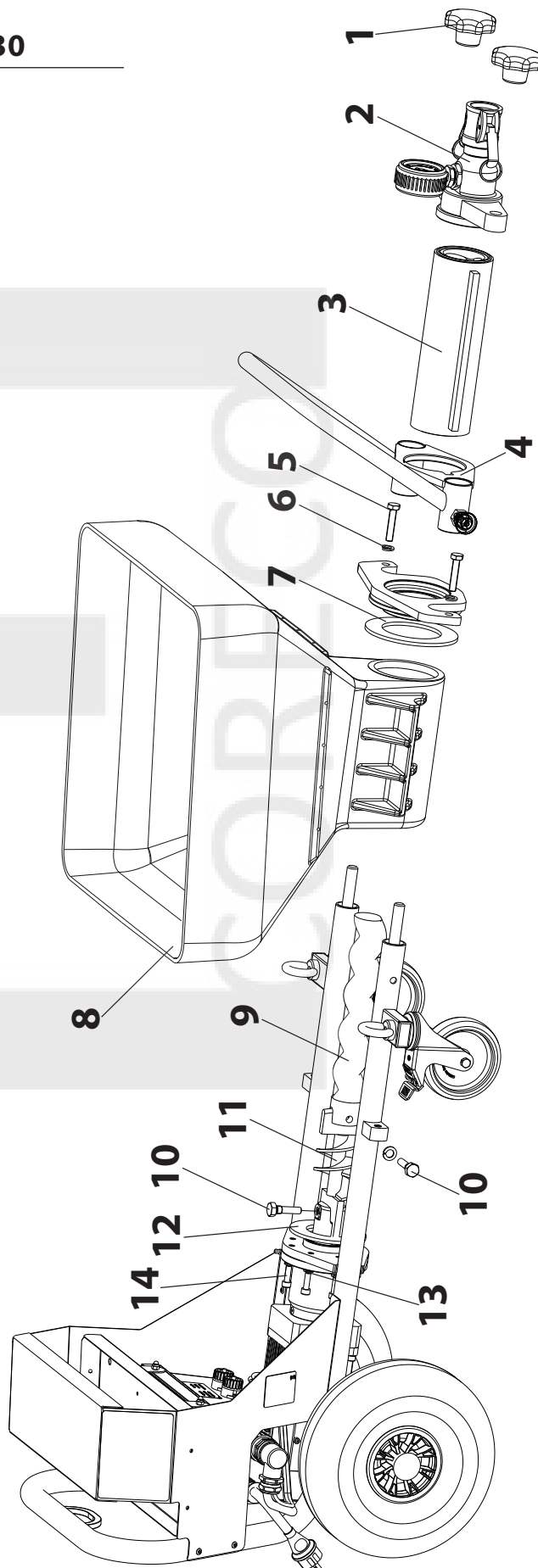

11.1 NÁHRADNÍ DÍLY RÁM

POL.	OBJ.Č.	NÁZEV
1	3142039	Očková matice M12
2	3069013	Čtvercová záslepka
3	2367604	Otočné kolo
4	348349	Pneumatika
5	9994902	Kryt kola
6	2309787	Záslepky

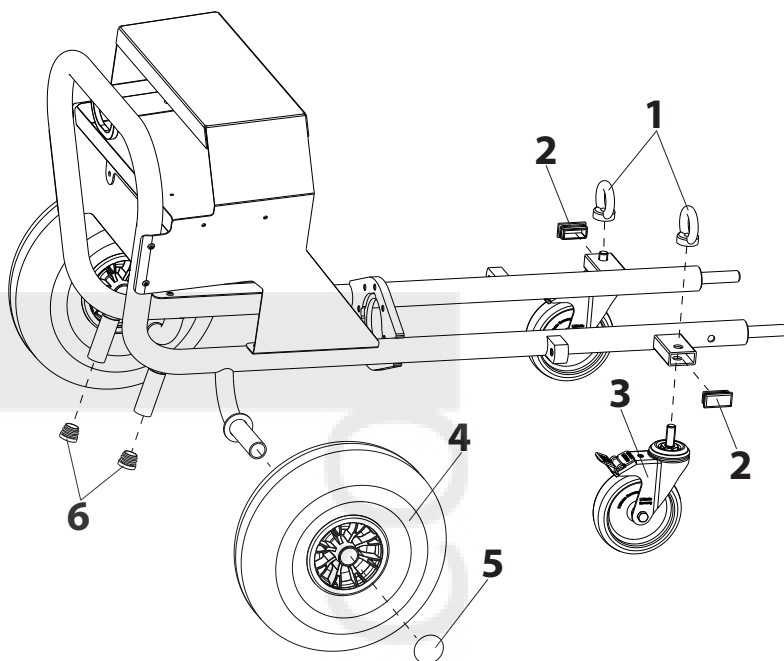

12 NÁHRADNÍ DÍLY STŘÍKACÍ NÁSTAVEC

POL.	OBJ.Č.	NÁZEV
	2334 115	Automatický stříkací nástavec
	2322 199	Kompletní stříkací hlavice (z dílů 1-6)
1	2321 045	Matice
2	0342 350	Těsnící podložka
3	0268 781	Texturová tryska 8 (standard)
6	2322 488	O-kroužek 25 x 2,5

POL.	OBJ.Č.	NÁZEV
7	2323 764	Kryt, levý
8	2319 220	Uzávěř
9	2323 782	Kryt, pravý
10	0348 216	Šípový senzor
11	2336 554	Šrouby (2)
12	2324 716	Rukojeť
13	2336 221	Zátky (2)

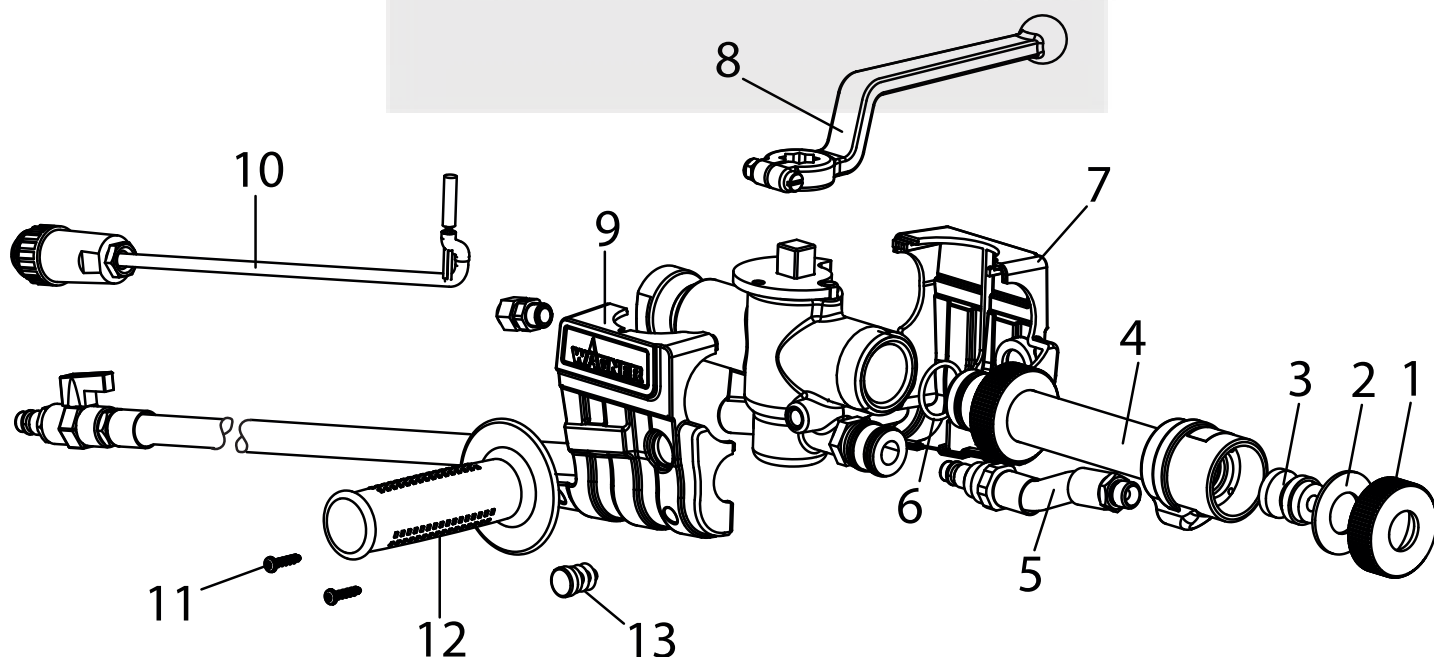

13 PLASTCOAT 1030 PŘÍSLUŠENSTVÍ

POL.	OBJ.Č.	NÁZEV	POL.	OBJ.Č.	NÁZEV
1	2334 115	Automatický stříkací nástavec	10	0342 314	Těsnění M 27
2	2334 120	Stropní nástavec (150 cm)	11	2337 672	Zahnutá stříkací hlava
3	2334 121	Detailní nástavec	12	0342 916	Čistící jehla
4	Trysky pro automatický a stropní stříkací nástavec:		13	0342 330	Čistící kulička pro DN 19
	0268 779	Texturová tryska 4		0342 331	Čistící kulička pro DN 27
	0348 915	Texturová tryska 5		0342 332	Čistící kulička pro DN 35
	0268 780	Texturová tryska 6	14	0342 329	Čistící štětka na výstup stroje a stříkací nástavec
	0348 916	Texturová tryska 7	15	9992 824	Mazivo 500 ml
	0268 781	Texturová tryska 8 (standard)	16	0342 215	Držák hadice
	0348 917	Texturová tryska 9	17	0342 241	Čistící adaptér M 27 – GK
	0268 782	Texturová tryska 10		0348 948	Čistící adaptér M 35 – GK
	0342 327	Texturová tryska 12	18	2311 921	Kompresor VKM 592, 230 V~, 50 Hz, objem vzduchu 590 l/min
	0342 328	Texturová tryska 15			
	0268 905	Sada text. trysek 4, 6, 8, 10	19	2337 718	Kompresor C330, 230 V~, 50 Hz, objem vzduchu 330 l/min
5	2362 235	Detailní tryska 10	20	2311 692	Ovládací kabel pro automatický stříkací nástavec 14 m (nezobrazen)
	2362 236	Detailní tryska 12			
	0268 746	Detailní tryska 14	21	2312 136	Zvlhčovací prostředek pro omítací hadici (lepidlo na tapety) 125g (nezobrazeno)
	0268 747	Detailní tryska 16			
	0268 748	Detailní tryska 18			
	0268 726	Sada detail. trysek 14, 16, 18			
6	2334 123	80-cm prodloužení			
	2339 400	150-cm prodloužení			
	2334 124	200-cm prodloužení			
7	2335 394	Nástavec na lepidla			
8	2335 388	Plnicí nástavec			
9	Omítací hadice (vč. vzduchové hadice a ovládacího kabelu) pro automatický stříkací nástavec (2334115, 2334120, 2334121)				
	2334 131	Omítací hadice DN 19 – 2 m, spojka V 27			
	0342 706	Omítací hadice DN 19 – 10 m, spojka V 27			
	0348 930	Omítací hadice DN 19 – 20 m, spojka V 27			
	0348 912	Omítací hadice DN 27 – 10 m, spojka V 27			
	0348 946	Omítací hadice DN 35 – 13,3 m, spojka V 27			

PlastCoat 1030 Obrázky příslušenství

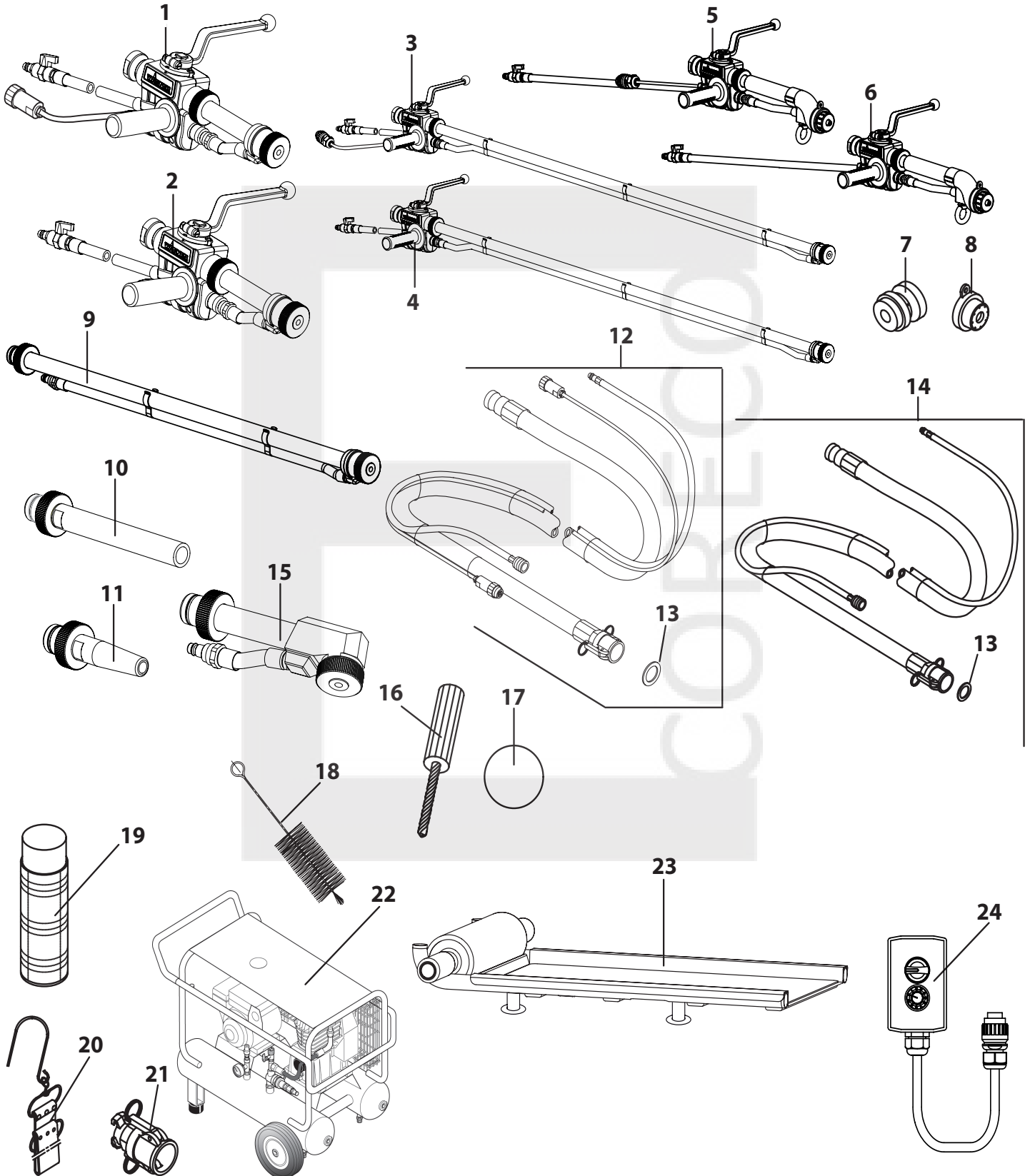

KONTROLA ZAŘÍZENÍ

Z důvodu bezpečnosti doporučujeme, abyste zařízení v případě potřeby, ale nejméně jednou za 12 měsíců nechali zkontrolovat odborným pracovníkem, aby byl i nadále zaručen bezpečný provoz.

U zařízení mimo provoz můžete kontrolu posunout až k příštímu uvedení do provozu.

Musíte také dodržovat všechny (případně odlišné) národní předpisy ke kontrole a údržbě.

Pokud máte otázky, kontaktujte prosím zákaznické servisy firmy Wagner.

DŮLEŽITÉ UPOZORNĚNÍ K ODPOVĚDNOSTI ZA VÝROBEK

Podle zákona o odpovědnosti za výrobek, platného od 1.10.1990, ručí výrobce za svůj výrobek u chyb výrobku neomezeně pouze tehdy, když všechny díly pocházejí od výrobce nebo jím byly schváleny, když jsou zařízení odborně namontována a provozována. V případě použití cizího příslušenství a náhradních dílů může dojít k úplnému nebo částečnému zániku odpovědnosti, vede-li použití cizího příslušenství nebo náhradních dílů k vadám výrobku. V extrémních případech mohou příslušné úřady (profesní sdružení a živnostenský úřad) zakázat používání celého zařízení.

S originálním příslušenstvím a náhradními díly WAGNER máte jistotu, že jsou splněny všechny bezpečnostní předpisy.

UPOZORNĚNÍ KE ZPRACOVÁNÍ ODPADŮ

Podle evropské směrnice 2002/96/ES o odpadních elektrických a elektronických zařízeních a její aplikace do národního práva, tento výrobek se nesmí likvidovat do domácího odpadu, ale musíte jej odevzdat ke zpracování podle předpisů na ochranu životního prostředí!



Vaše staré zařízení bude firmou Wagner nebo jejími zastoupeními převzato zpět a zlikvidováno podle předpisů na ochranu životního prostředí. Kontaktujte v tomto případě naše servisní místa, popřípadě obchodní zastoupení, nebo přímo nás.

PROHLÁŠENÍ O ZÁRUCE

(stav 1.2.2009)

1. Rozsah záruky

Všechna profesionální zařízení Wagner na nanášení barev (dále jen výrobek) jsou pečlivě kontrolována, testována a podléhají přísné kontrole oddělení kvality firmy Wagner. Firma Wagner proto poskytuje výlučně uživatelům z průmyslu nebo živnostníkům, kteří si její výrobek koupili v autorizovaném specializovaném obchodě (dále jen „zákazník“), rozšířenou záruku na výrobky uvedené na internetové stránce www.wagner-group.com/profi-guarantee.

Požadavky kupujícího z titulu ručení za vady na základě kupní smlouvy s prodávajícím a zákonná práva nejsou touto zárukou omezena.

Poskytujeme záruku takovým způsobem, že podle našeho rozhodnutí výrobek nebo jeho jednotlivé části vyměníme nebo opravíme, nebo zařízení vezmeme zpět a vrátíme kupní cenu. Náklady na materiál a práci ponese my. Vyměněné výrobky nebo díly přecházejí do našeho vlastnictví.

2. Doba záruky a registrace

Doba záruky je 36 měsíců, při průmyslovém použití nebo srovnatelném zatížení, jako je směnný provoz nebo pronájem, je doba záruky 12 měsíců.

U benzínových a vzduchových pohonů dáváme záruku také 12 měsíců.

Doba záruky začíná běžet dnem dodání autorizovaným specializovaným obchodem. Rozhodující je datum na originálním prodejním dokladu.

U všech výrobků, zakoupených od 1.2.2009 v specializovaném autorizovaném obchodě se doba záruky prodlužuje o 24 měsíců, jestliže kupující tato zařízení registruje v době 4 týdnů po dodání autorizovaným specializovaným obchodem podle dále uvedených podmínek.

Registrace probíhá na internetu na stránce

www.wagner-group.com/profi-guarantee.

Jako potvrzení slouží záruční certifikát a originální prodejní doklad, z kterého je zřejmé datum nákupu. Registrace je možná pouze tehdy, jestliže kupující prohlásí, že souhlasí s uložením svých údajů, které při registraci uvede.

Záručním servisem se doba záruky výrobku ani neprodlužuje ani neobnovuje.

Po uplynutí platné doby záruky již nelze právoplatně uplatnit nároky ani proti záruce, ani ze záruky.

3. Vyřízení

Jestliže se během záruky objeví vady na materiálu, zpracování nebo výkonu zřízení, musíte nároky ze záruky neprodleně uplatnit, nejpozději však ve lhůtě 2 týdnů.

Autorizovaný specializovaný obchod, který zařízení dodal,

je oprávněný převzít nároky na záruku. Nároky na záruku můžete také uplatnit na našich servisních místech, která jsou uvedena v návodu k provozu. Výrobek musíte zaslat nebo předat osobně společně s originálním prodejním dokladem, který musí obsahovat údaj o datu koupě a označení výrobku. K využití prodloužení záruky musíte navíc přiložit záruční certifikát.

Náklady a riziko ztráty nebo poškození výrobku na cestě do nebo z místa, které přijímá nároky na záruku nebo odesílá zpět opravený výrobek, nese zákazník.

4. Vyloučení záruky

Nároky na záruku nemohou být uznány

- u dílů, které vykazují opotřebení související s používáním nebo jiné přirozené opotřebení, a vady výrobku, které souvisejí s používáním nebo jiným přirozeným opotřebením. K těmto dílům patří zvláště kabely, ventily, ucpávky, trysky, válec, písty, díly tělesa vedoucí média, filtr, hadice, těsnění, rotory, statory, atd. Škody opotřebením jsou způsobeny zvláště nátěrovými hmotami s obsahem brusných částic, jako jsou například disperze, omítky, stěrky, lepidla, glazury, základní nátěrové hmoty.
- při chybách zařízení, které souvisejí s nedodržováním pokynů k obsluze, nevhodným nebo neodborným použitím, chybnou montáží nebo uvedením do provozu kupujícími nebo třetí osobou, použitím v rozporu s předpokládaným použitím, nenormálními podmínkami okolního prostředí, nevhodnými nátěrovými hmotami, chemickými, elektrochemickými nebo elektrickými vlivy, nevýznamnými provozními podmínkami, provozem s chybným síťovým napětím / síťovou frekvencí, přetížením nebo nedostatečnou údržbou nebo péčí, popřípadě čištěním.
- při chybách zařízení, které byly způsobeny příslušenstvím, náhradními díly nebo doplňky, které nejsou originálními díly firmy Wagner.
- u výrobků, na kterých byly provedeny změny nebo rozšíření.
- u výrobků s odstraněným nebo nečitelným sériovým číslem
- u výrobků, na kterých byly provedeny pokusy o opravu neoprávněnými osobami.
- u výrobků s nepatrnými odchylkami od požadované vlastnosti, které nejsou významné pro hodnotu a způsobilost k použití zařízení.
- u výrobků, které byly částečně nebo úplně rozebrány.

5. Doplnková ustanovení

Výše uvedené záruky platí výlučně u výrobků, které byly zakoupeny v ES, SNS a Austrálii v autorizovaném specializovaném obchodě a použity ve státě, kde byly zakoupeny.

Jestliže bude při kontrole zjištěno, že se nejedná o záruční případ, náklady opravy zaplatí kupující.

Předchozí podmínky upravují právní vztah s námi s konečnou platností. Pokračující nároky, zvláště za škody a ztráty jakéhokoliv druhu, které vzniknou působením výrobku nebo jeho použitím, jsou vyloučeny, kromě rozsahu použití podle záko-

na o odpovědnosti za výrobek.

Nároky z ručení za vady vůči specializovanému obchodníkovi zůstávají nedotčeny.

Pro tuto záruku platí německé právo, smluvním jazykem je němčina. V případě, že význam německého a cizojazyčného textu této záruky se vzájemně liší, význam německého textu má přednost.

J. Wagner GmbH
Division Professional Finishing
Otto Lilienthal Strasse 18
88677 Markdorf
Spolková republika Německo

Změny jsou vyhrazeny. Printed in Germany

Prohlášení o shodě

Tímto prohlašujeme, že konstrukce airless vysokotlaké stříkací zařízení

Wagner Plast Coat 1030

odpovídá těmto příslušným předpisům:

2006/42/EC, 2014/30/EU,

2011/65/EU, 2012/19/EU

Použité harmonizované normy, zvláště:

EN ISO 12100:2010, EN 12001:2012, EN

60204-1:2006,

EN 61000-6-1:2007, EN 61000-6-3:2007+A1:2011, EN

61000-3-2:2014, EN 61000-3-3:2013

Hr. T. Jeltsch (Mr.)
Senior Vice President
Global Product Strategy &
Planning

Hr. J. Ulbrich (Mr.)
Vice President Engineering
Zodpovědná osoba za dokumentaci

J. Wagner GmbH Otto-Lilienthal-Str.18 88677 Markdorf Germany

D

GB

F

I

CE Konformitätserklärung
Mörtelspritzmaschine

CE Declaration of conformity
Mortar spraying machine

CE Déclaration de conformité
Machine à projeter le mortier

CE Dichiarazione di conformità
Macchina spruzzatrice di malta

Wagner Plast Coat 1030

Wir erklären in alleiniger Verantwortung,
dass dieses Produkt den folgenden
einschlägigen Bestimmungen entspricht:

**2006/42/EG, 2014/30/EU,
2011/65/EU, 2012/19/EU**

Angewendete harmonisierte Normen,
insbesondere:

We declare under sole responsibility that
this product conforms to the following
relevant stipulations:

**2006/42/EC, 2014/30/EU,
2011/65/EU, 2012/19/EU**

Applied harmonized standards, in
particular:

Nous déclarons sous notre responsabilité
que ce produit est en conformité avec les
réglementations suivantes:

**2006/42/CE, 2014/30/UE,
2011/65/UE, 2012/19/UE**

Normes harmonisées utilisées, notamment:
particulier:

Dichiariamo sotto la nostra esclusiva
responsabilità, che il presente prodotto
corrisponde alle relative disposizioni
seguenti:

**2006/42/CE, 2014/30/UE,
2011/65/UE, 2012/19/UE**

Norme armonizzate applicate, in
particolare:

**EN ISO 12100:2010, EN 12001:2012, EN 60204-1:2006,
EN 61000-6-1:2007, EN 61000-6-3:2007+A1:2011, EN 61000-3-2:2014, EN 61000-3-3:2013**

Markdorf, 12.05.2016
Location, Date

Chief Technology Officer
Global Product Strategy & Planning
Mr. Th. Jeitsch

Vice President Engineering
Mr. J. Ulbrich
Dokumentationsverantwortlicher
Responsible person for documents
Personne responsable de la documentation
Responsabile della documentazione

Th. Jeitsch
J. Ulbrich

CORREC

EVROPSKÁ SERVISNÍ STŘEDISKA

- A** J. Wagner Ges.m.b.H.
Ottogasse 2/20
2333 Leopoldsdorf
Österreich
Tel. +43/ 2235 / 44 158
Telefax +43/ 2235 / 44 163
office@wagner-group.at
- B** WSB Finishing Equipment
Veilinglaan 56-58
1861 Meise-Wolvertem
Belgium
Tel. +32/2/269 46 75
Telefax +32/2/269 78 45
info@wagner-wsb.nl
- CH** Wagner International AG
Industriestrasse 22
9450 Altstätten
Schweiz
Tel. +41/71 / 7 57 22 11
Telefax +41/71 / 7 57 22 22
wagner@wagner-group.ch
- D** J. Wagner GmbH
Otto-Lilienthal-Straße 18
D-88677 Markdorf
Postfach 11 20
D-88669 Markdorf
Deutschland
Tel.: +49 / 75 44 / 505 -1664
Fax: +49 / 75 44 / 505 -1155
wagner@wagner-group.com
www.wagner-group.com
- CZ** E-CORECO s.r.o.
Na Roudné 102
301 00 Plzeň
Czechia
Tel. +420 734 792 823
Telefax 420 227 077 364
info@aplikacebarev.cz
- DK** Wagner Spraytech
Scandinavia A/S
Helgeshøj Allé 28
2630 Taastrup
Denmark
Tel. +45/43/ 27 18 18
Telefax +45/43/ 43 05 28
wagner@wagner-group.dk
- E** Makimport Herramientas, S.L.
C/ Méjico nº 6
Pol. El Descubrimiento
28806 Alcalá de Henares (Madrid)
Tel. 902 199 021/ 91 879 72 00
Telefax 91 883 19 59
ventas@grupo-k.es
info@grupo-k.es
- F** Euromair Antony
S.A.V. Ile-de-France
12-14, av. F. Sommer
92160 Antony
Tel. 01.55.59.92.42
Telefax +33 (0) 1 69 81 72 57
conseil.paris@euromair.com
- F** Euromair Distribution
Siège Social / S.A.V. Sud
343, bd. F. Perrin
13106 Rousset Cedex
Tel. 04.42.29.08.96
Telefax 04.42.53.44.36
conseil@euromair.com
- GB** Wagner Spraytech (UK) Limited
The Coach House
2 Main Road
Middleton Cheney OX17 2ND
Great Britain
UK-Helpline 01295 714200
Fax 01295 710100
enquiries@wagnerspraytech.co.uk
- I** Wagner colora Srl
Via Italia 34
20060 Gessate – MI
Italia
Tel. 02.959292.1
Telefax 02.95780187
info@wagnercolora.com
- NL** WSB Finishing Equipment BV
De Heldinnenlaan 200,
3543 MB Utrecht
Netherlands
Tel. +31/ 30/241 41 55
Telefax +31/ 30/241 17 87
info@wagner-wsb.nl
- S** Wagner Spraytech
Scandinavia A/S
Helgeshøj Allé 28
2630 Taastrup
Denmark
Tel. +45/43/ 21 18 18
Telefax +45/43/ 43 05 28
wagner@wagner-group.dk